

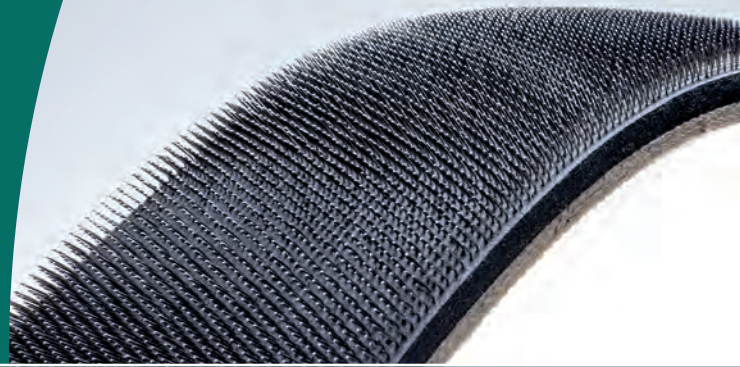

biotti

TOP QUALITY ITALIAN TOUCH
意大利顶级产品

**FLEXIBLE
CARD CLOTHING**
粗纺毛纺用弹性针布



粗纺毛纺用弹性针布

FLEXIBLE CARD CLOTHING

For woollen

十九世纪的1879年,必好德(Biotti)针布公司已经开始专注于粗纺梳毛机和精纺梳毛机用弹性针布的研发与生产。一百多年的发展历史,是一个技术创新与工厂设备不断现代化的过程,也是上等的原材料与先进技术完美结合的过程。正是对品质的不懈追求,必好德(Biotti)成为国际弹性针布行业的引领者。作为国际顶级品牌,产品销往世界各地,受到用户广泛的好评与赞赏。

我们不仅提供一流的产品和技术保障,也希望将我们对于梳毛机的理解与大家分享,这便是针布配置。

如何为自己的梳毛机选择合适的针布,这个问题不仅重要而且与诸多因素有关。正如很少有两棵相似的树,梳毛机也一样。为此,用户只需向我们提供梳毛机的规格型号,上机原料构成,以及对于细纱支数的要求。必好德(Biotti)

公司来为您提供适合您梳毛机所需的最好的针布与配置。用户可以从效率与效益中获得利益和竞争优势。

近一个半世纪丰富的经验与技术的积累,是必好德(Biotti)秉持现实而科学态度的坚持。一路走来,唯有对于高品质孜孜不倦的追求,对各种品牌梳毛机的深刻理解,以及针对不同的梳毛机去配备品种丰富的针布系列,是必好德(Biotti)成功的根本。

优质的针布,会为您带来高效与持久收益;丰富的经验,会满足每一位用户的个性化需求。这让诸多国际著名的纺纱企业从中受益。

国际纱线市场对于原料以及纱线品质的要求不断发生着变化,去适应这种变化是我们持续的责任。

基础配置

毛毡基布

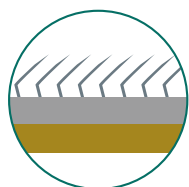

毛毡厚 4.50 毫米
底布 7-9-11 层
毛毡厚 3.00 毫米
底布 5-6-7 层

硫化橡胶/毛毡基布

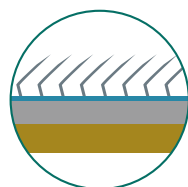

表层厚 4.50 毫米
底布 7-9 层

泡沫橡胶基布

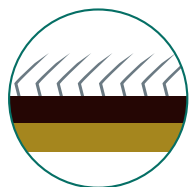

表层厚 4.00 毫米
底布 7-9-11 层
通常用 RF 表示泡沫橡胶基布,而 OPCR/CF/BCR 也表示同样的意思

硫化橡胶基布

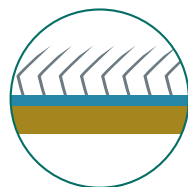

表层厚 1.00 毫米
底布 5-6-7-8-9 层

风轮针布针形

泡沫橡胶基布 3.00 毫米 底布 5-6 层

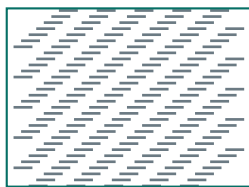
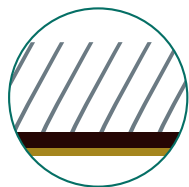

对角线布局
宽 38-39/46-48 毫米 针高 25 毫米

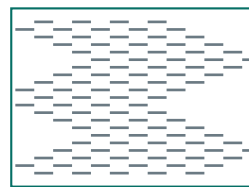
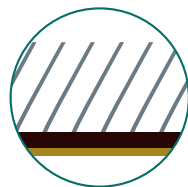

特殊ZZ针形布局
宽 46 毫米 针高 25 毫米

泡沫橡胶基布 3.00 毫米 底布 5-7 层

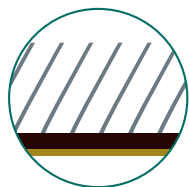

清洁剥毛
宽 38 毫米
3 X 3 布局
针高 25-28.5-38 毫米

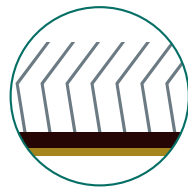

低弯角针型
宽 38 毫米
3 X 3 布局
针高 25-28.5-31.5 毫米

钢针主要规格：
 抛光超硬淬火钢针
 各种电镀钢针
 不锈钢钢针

英制	常规	圆针线径 (毫米) ○	椭圆针号	椭圆针线径 (毫米) ○
21	0	0.810	17/21	1.420 - 0.810
22	2	0.710	18/22	1.215 - 0.710
23	4	0.630	19/23	1.015 - 0.630
24	6	0.580	20/24	0.910 - 0.580
25	8	0.530	21/25	0.810 - 0.530
26	10	0.480	22/26	0.710 - 0.480
27	12	0.430	23/27	0.630 - 0.430
28	14	0.405	24/28	0.580 - 0.405
29	16	0.380	25/29	0.530 - 0.380
30	18	0.355	26/30	0.480 - 0.355
31	20	0.330	27/31	0.430 - 0.330
32	22	0.305	28/32	0.405 - 0.305
33	24	0.280	29/33	0.380 - 0.280
34	26	0.255	30/34	0.355 - 0.255
35	28	0.230	31/35	0.330 - 0.230
36	30	0.205	32/36	0.305 - 0.205

针密

常规针	针密	英式	针密	椭圆针	针密
6	140	10/26	240	20/24	105
8	180	12/27	300	21/25	140
10	205	14/28	320	22/26	170
12	230	16/29	340	23/27	195
14	270	18/30	420	24/28	230
16	310	20/31	460	25/29	260
18	335	22/32	500	26/30	285
20	385	24/33	580	27/31	325
22	425	26/34	660	28/32	360
24	475	28/35	800	29/33	400
26	535			30/34	450
28	600				
30	670				

后工序处理

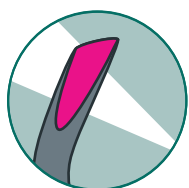

侧磨



超硬侧磨



侧磨抛光



弹性针布标准宽度

	常规 (毫米)	英、美规格 (毫米/ 英寸)
锡林	50 - 60 - 70	57 - 51 2 ¼ - 2
道夫	56 - 60	57 - 51 2 ¼ - 2
工作辊	45 - 50	38 1 ½
剥毛辊	30 - 35	25.4 1
转移辊	51	38 1 ½
风轮	38 - 46	38 1 ½
道夫清洁	40	38 1 ½

选择弹性针布基布的宽度, 取决于梳毛机工作幅宽以及辊筒直径

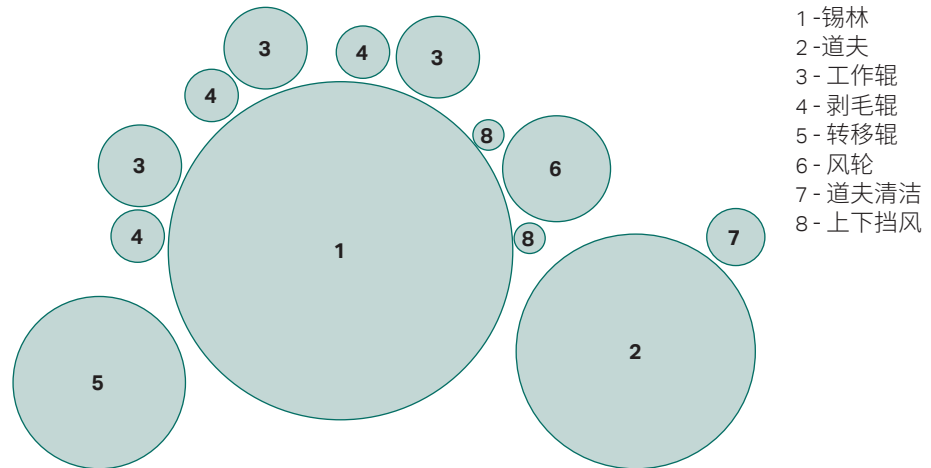

针布包针张力建议

风轮 泡沫橡胶 3.00 毫米	5	2.8
风轮 泡沫橡胶 3.00 毫米	7	3.0
泡沫橡胶 4.00 毫米	7	3.8
泡沫橡胶 4.00 毫米	9	4.6
泡沫橡胶 4.00 毫米	11	5.4
毛毡 3.00 毫米	5	3.0
毛毡 3.00 毫米	7	3.4
毛毡 4.50 毫米	7	3.6
毛毡 4.50 毫米	9	4.4
毛毡 4.50 毫米	11	5.2
硫化橡胶 1.00 毫米	5	2.7
硫化橡胶 1.00 毫米	6	2.9
硫化橡胶 1.00 毫米	7	3.1
硫化橡胶 1.00 毫米	8	3.3
硫化橡胶 1.00 毫米	9	3.5

例如: 7层泡沫橡胶基布 60毫米宽包针张力计算
左侧表中按照针布规格查到张力为 3.8千克/毫米
则上机包针张力: $3.8 \times 60 = 228$ 千克

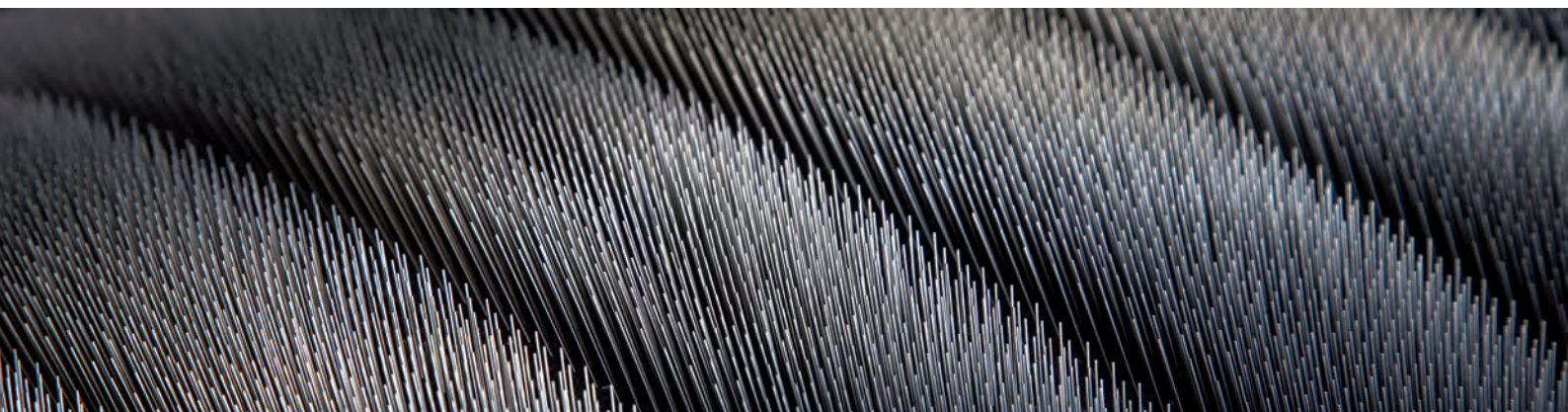
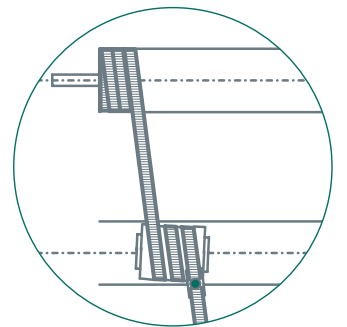

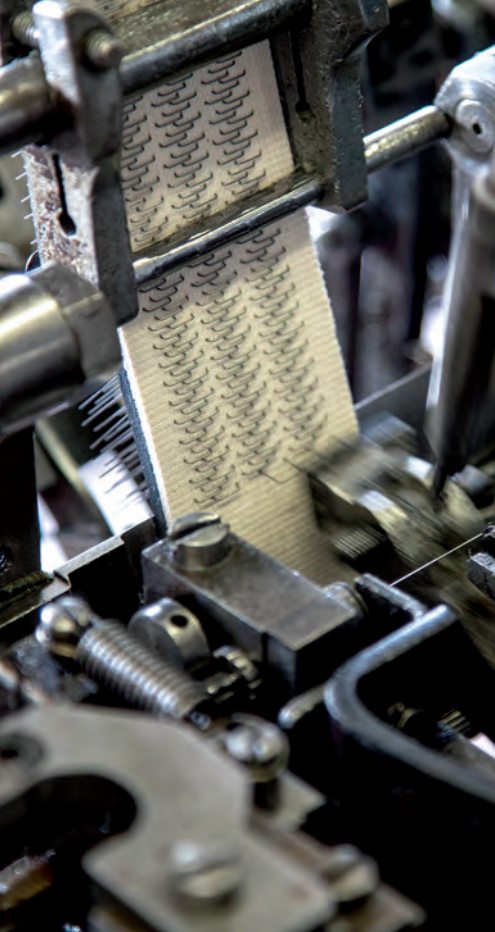

生产车间与产品

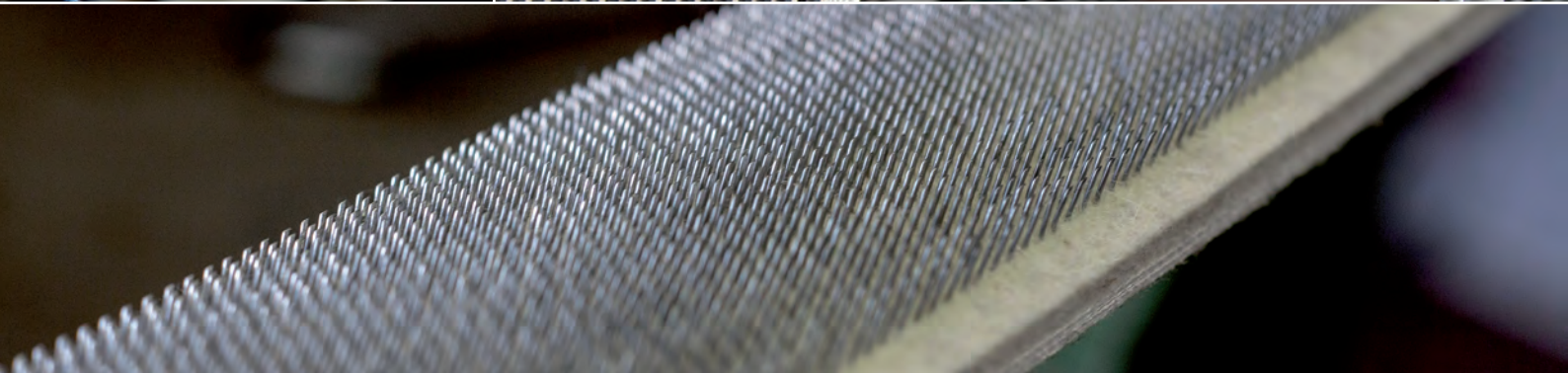

质检

后整理工序



切边

质量管控

包装与装运



1879年,必好德(Biotti)公司在意大利创立,经过一百余年的历练,已经成为一个可以生产弹性针布、金属针布和起毛针布的高效而现代化的企业。

公司的成功,得益于坚持选用最好的原材料和对高品质不断的追求,得益于设备不断现代化所带来的高效,得益于拥有高水平的专业技术人员,也得益于严苛的产品质量管控体系。

成为意大利针布行业的引领者之后,公司决定向海外市场拓展。目前产品已经销往世界各大洲超过60多个国家和地区,几乎涵盖了使用针布的所有区域。

今天,基于有效地管理,必好德(Biotti)针布在巩固已有成就的基础上,有信心也有能力面对未来更大的成长与发展空间。

BIOTTI card clothing s.r.l.

via s. giovanni bosco, 3
28921 verbania
italy

tel. +39 0323 53355
fax +39 0323 53357
sales@biotti.it
www.biotti.it

